

SERIE L FRONTAL NORMAL

Boca de llar de format clàssic per encastar en parets o en revestiments frontals.

Boca de chimenea de formato clásico, para empotrar en paredes o revestimientos frontales.

Foyer de cheminée format classique, à encastrer sur murs ou revêtements frontaux.

Classic-format chimney opening, for setting into walls or frontal claddings.

Boca de lareira de formato clásico, para embutir em paredes ou revesti-mentos frontais.

Bocca del caminetto di forma classica, adatto all'incastro in pareti o rivestimenti frontali.



M1052 CHAPA 80 CON PUERTA DE UNA HOJA

REND. 72,1%

Pn 14,8 kw

CO al 13% O² = 0,13%

C.H. 4,3 kg

UNE-EN 13229

Peso Neto 104,5 kg

VOL. 0,57 m³

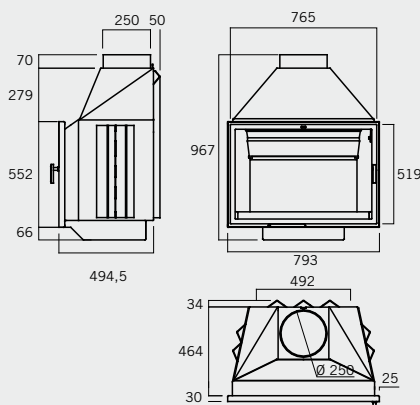

ELEMENTOS OPCIONALES

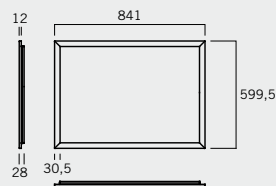

M1052-11 Marco a 4 caras



MÓDULOS DE AIRE SERIE L

CARACTERÍSTICAS TÉCNICAS GENERALES

Mòduls d'aire Sèrie L. Fabricats en xapa d'acer. Porta vidrada d'un sol batent i d'obertura lateral, amb registre d'aire primari i secundari. Registre de sortida de fums. Incorporen graella i cubeta per recollir la cendra. Opcionalment disposen d'un marc a quatre cares.

Módulos de aire Serie L. Fabricados en chapa de acero. Puerta acristalada de una hoja y de apertura lateral con registro de aire primario y secundario. Registro de salida de humos. Incorporan parrilla y cubeta recogecenizas. En opción dispone de un marco a cuatro caras.

Módulos de ar Série L. Fabricados com chapa de aço. Porta de vidro de uma folha e de abertura lateral com registro de ar primário e secundário. Registo de saída de fumos. Incluem grelha e gaveta para cinzas. Opcionalmente, dispõe de uma moldura de quatro faces.

L Series air modules. Manufactured in steel plate. Single leaf glazed door, opening at the side, with primary and secondary air register. Smoke outlet register. Grate and ash pan. Optionally it can have a four-sided frame.

Moduli ad aria Serie L. Fabbricati in lamiera di acciaio. Porta in vetro ad un pannello e apertura laterale con valvola dell'aria principale e secondaria. Valvola per l'uscita fumi. Comprendono griglia e cassetto raccogli cenere. Facoltativamente, dispongono di cornice a quattro facce.

Modules inserts à chauffage par convection à air Série L. Fabriqués en tôle d'acier. Porte vitrée à un battant et ouverture latérale avec registre d'air primaire et secondaire. Registre de sortie de fumées. Comprend grille et tiroir cendrier. En option, il dispose d'un cadre à quatre faces.

COMPLEMENTES · COMPLEMENTOS · ACCESSORIES · COMPLÉMENTS · ACCESSORI · ACCESSOIRES

DIFUSORS

Amb la finalitat de donar solucions quan s'instal·len les llars i insertables metàl·lics en obra tancada, hem creat una gamma de difusors que assegurin una correcta entrada i sortida de l'aire de convecció, és a dir, una correcta ventilació de la recàmera de la xemeneia. Al mateix temps aconseguixen integrar en el conjunt aquests elements que a vegades són difícils d'acoplar.

DIFUSORES

Con el ánimo de aportar soluciones cuando se instalan los hogares e insertos metálicos en obra cerrada, hemos creado una gama de difusores que aseguran una correcta entrada y salida del aire de convección, es decir una correcta ventilación de la recámara de la chimenea, al mismo tiempo que consiguen integrar en el conjunto, estos elementos que en ocasiones son difíciles de acoplar al mismo.

DIFUSORES

Com o fim de proporcionar soluções quando se instalam os fogões e os inserts metálicos em obra fechada, criámos uma gama de difusores que asseguram uma entrada e saída do ar de convecção correctas, isto é, uma ventilação correcta da recâmara da lareira, conseguindo ao mesmo tempo integrar no conjunto estes elementos por vezes difíceis de acoplar ao mesmo.

DIFFUSER VENTS

With the aim of providing solutions when metal inserts and fireplaces are fitted in completed buildings, we have created a range of diffuser vents that assure proper convection-air inlet and outlet, i.e. the proper venting of the hearth, as well as helping to integrate these components, which can be awkward to incorporate.

BOCCHETTE

Al fine di fornire soluzioni quando si installano i focolari e gli inserti metallici in muratura chiusa, abbiamo creato una gamma di bocchette che garantiscono un ingresso e un'uscita corrette dell'aria di convezione, vale a dire una corretta ventilazione della camera di convezione del caminetto, oltre a integrare nell'insieme questi elementi che, talvolta, sono difficili da abbinare.

DÉFLECTEURS

Pour apporter des solutions lors de l'installation des foyers ou inserts métalliques dans de la maçonnerie pleine, nous avons créé une gamme de déflecteurs qui assurent correctement l'entrée et la sortie de l'air de convection, autrement dit une ventilation adéquate de la chambre de la cheminée, tout en les intégrant à l'ensemble, ce qui est parfois difficile avec ce type d'éléments.

DIFUSOR ENTRADA AIRE SIMPLE D0000

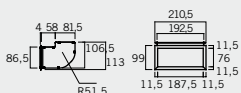

DIFUSOR ENTRADA AIRE DOBLE D0005

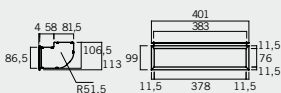

DIFUSOR ENTRADA AIRE TRIPLE D0010

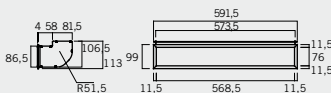

DIFUSOR ENTRADA AIRE CUÁDRUPLE D0015



DIFUSOR SALIDA AIRE SIMPLE D1000

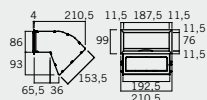

DIFUSOR SALIDA AIRE DOBLE D1005

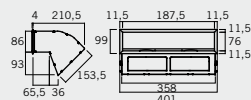

DIFUSOR SALIDA AIRE TRIPLE D1010

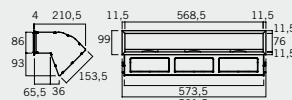

DIFUSOR SALIDA AIRE CUÁDRUPLE D1015

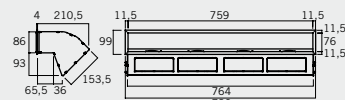

LEÑERAS C1000

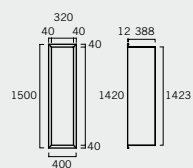

BANCADAS

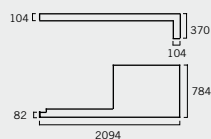

TIRANTE (SOPORTE CAMPANA OBRA) C2000

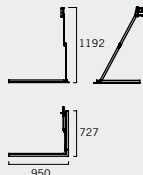

CUELLO PARA ACOPLAR A LOS DIFUSORES DE SALIDA DE AIRE

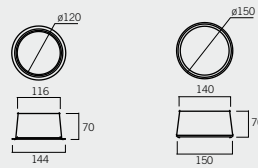

*Difusores, con modelo G-30 LD



*Leñera, con modelo G-30 LD



*Bancada, con modelo G-45 F

Rocal es reserva el dret de modificar les característiques, les mides i els acabats dels seus productes sense avis previ.

Rocal se reserva el derecho de modificar sin previo aviso características, medidas y acabados de nuestros productos.

A Rocal reserva-se o direito de modificar sem aviso prévio as características, as medidas e os acabamentos dos seus produtos.

Rocal reserves the right to change the specifications, measurements and finishes of our products without notice.

Rocal si riserva il diritto di modificare le caratteristiche, le misure e le rifiniture dei suoi prodotti senza previo avviso.

Rocal se réserve le droit de modifier sans préavis les caractéristiques, les dimensions et les finitions de ses produits.